

Excavadora YUCHAI YC85 -7

- Motor Cummins / Kubota (Euro III).
- Bomba hidráulica Toshiba / Kayaba.
- Motor de giro de la tornamesa y caja de válvula Toshiba / Kayaba.
- Motor de traslación Nabtesco /Kayaba.
- Opcional hoja dozer.

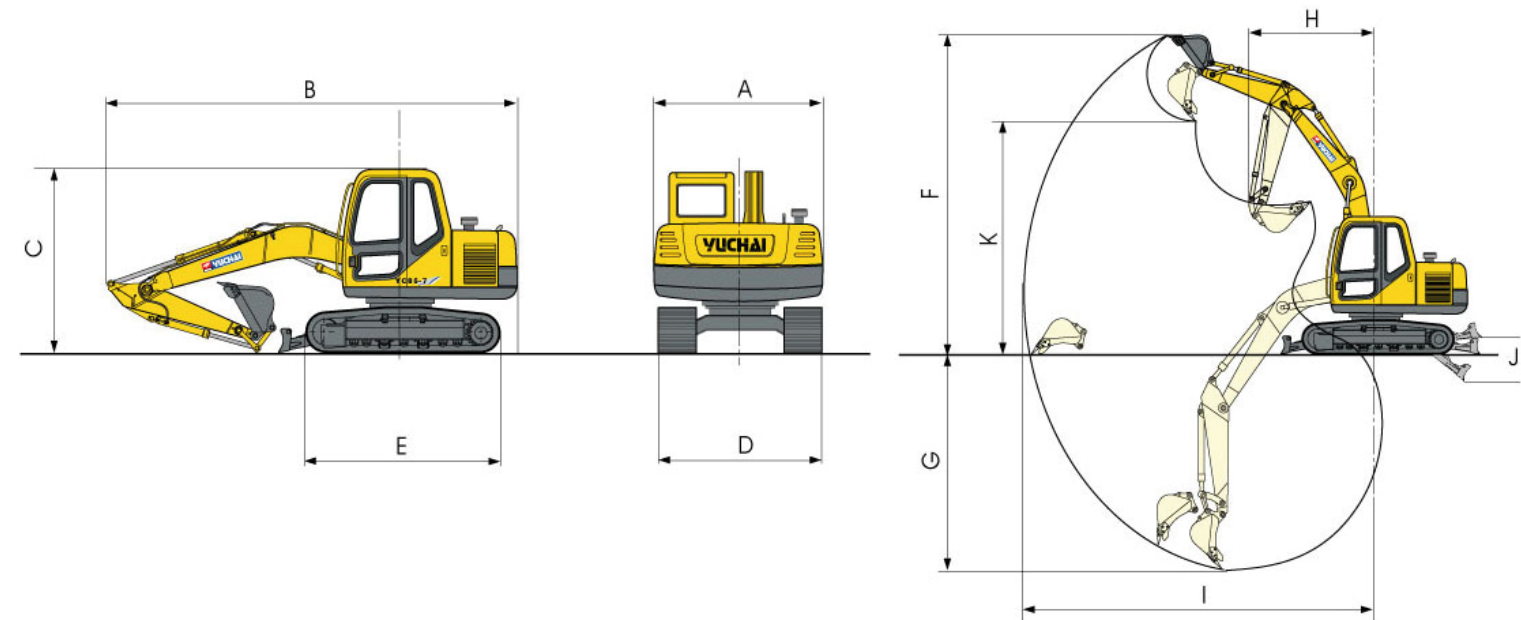

ESPECIFICACIONES TÉCNICAS

Motor	Cummins / Kubota (Euro III)
Modelo	B3.3 / V 3.800
HP	75 / 2.200 rpm
Peso operacional	8.100 kg
Caudal bomba hidráulica (flujo variable)	35 - 198 lt / m
Caudal bomba hidráulica (flujo continuo)	21.8 lt / m
Vol m ³ balde	0.32
Fuerza máxima de excavación	56 Kn
Pendientes en grados	58% / 30¼
Velocidad de desplazamiento	2.6 - 4.5 km / h
Velocidad giro tornamesa	13 rpm

RANGO DE OPERACIÓN

Altura máxima de corte	F	6.965 mm
Profundidad máxima de excavación	G	4.125 mm
Radio de giro brazo recogido	H	1.865 mm
Radio máximo de excavación	I	6.770 mm
Radio máximo de corte hoja dozer	J	415 mm
Altura máxima de volteo	K	5.135 mm

DIMENSIONES

Ancho plataforma	A	2.170 mm
Largo máximo de transporte	B	6.425 mm
Altura máxima de la máquina	C	2.595 mm
Ancho total de la máquina	D	2.185 mm
Largo de la oruga	E	2.783 mm



Excavadora Yuchai

YC85-7

