

# Excavadora YUCHAI YC75 SR

- Motor Kubota (Euro III).
- Bomba hidráulica, motor de traslación, de giro de tornamesa y caja de válvulas Kayaba.
- Opcional hoja dozer.
- Gran maniobrabilidad en espacios reducidos.
- Oruga metálica opcional de goma.

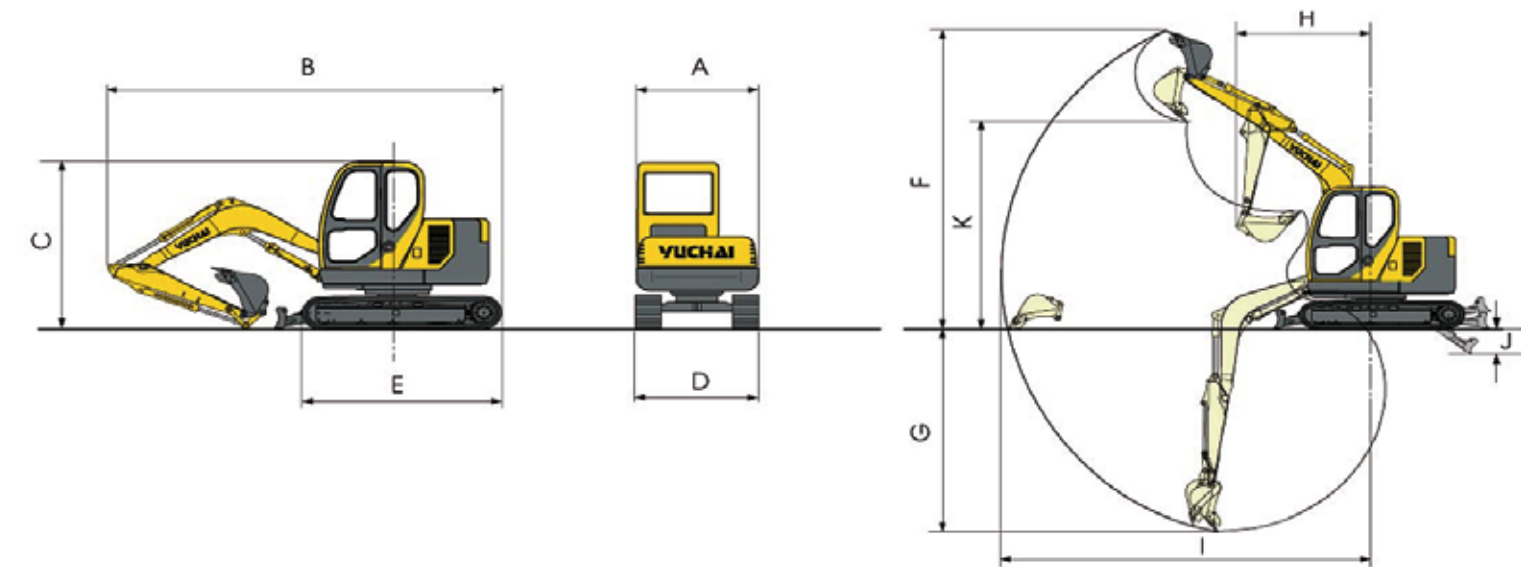

## ESPECIFICACIONES TÉCNICAS

Motor	Kubota (Euro III)
Modelo	V3800
HP	82,5 / 2.200 rpm
Peso operacional	8.200 kg
Vol m <sup>3</sup> balde	0.28
Fuerza máxima de excavación	57.2 Kn
Pendientes en grados	70%
Velocidad de desplazamiento	3.2 - 4.6 km / h
Velocidad giro tornamesa	12.5 rpm

## RANGO DE OPERACIÓN

Altura máxima de corte	F	7.290 mm
Profundidad máxima de excavación	G	4.110 mm
Radio de giro brazo recogido	H	1.880 mm
Radio máximo de excavación	I	6.380 mm
Radio máximo de corte hoja dozer	J	265 mm
Altura máxima de volteo	K	5.312 mm

## DIMENSIONES

Ancho plataforma	A	2.270 mm
Largo máximo de transporte	B	5.930 mm
Altura máxima de la máquina	C	2.635 mm
Ancho total de la máquina	D	2.270 mm
Largo de la oruga	E	2.860 mm

Excavadora Yuchai

# YC75 SR



Fono:56-2 435 66 66 - ventas@motorman.cl - www.motorman.cl