

Dumper AUSA - D201 RH 4x4

- Motor Kubota.
- Capacidad de carga de 2.000 kg.
- Transmisión Hidrostática.
- Operación de descarga a través de joystick
- Fabricante líder en el mercado.

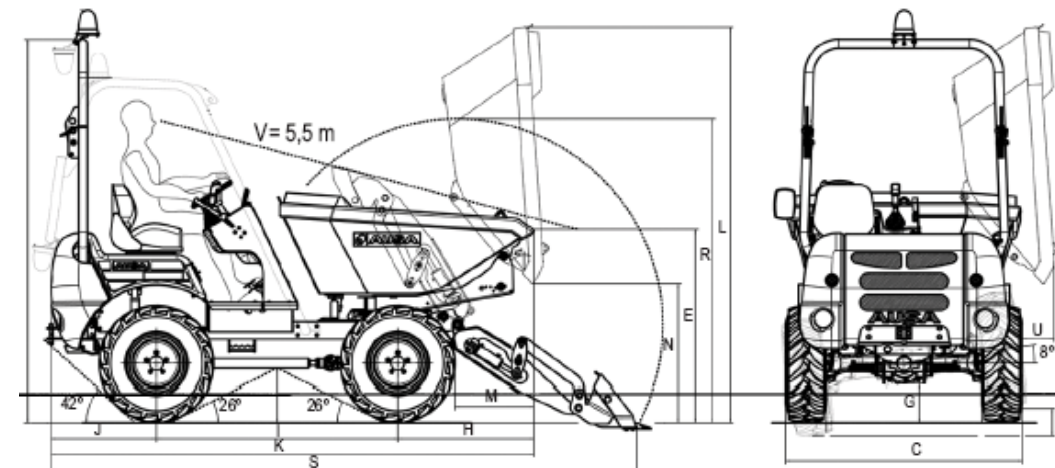

ESPECIFICACIONES TÉCNICAS

Sistema de descarga	Hidráulica frontal
Chasis	Rígido
Capacidad de la tolva agua	700 lt
Capacidad de la tolva rasa	960 lt
Capacidad de la tolva colmada	1.250 lt
Motor	Kubota V 1505
Potencia	34 hp
Desplazamiento	1.500 cc
Número de cilindros	4
Velocidad nominal motor	2.600 RPM
Tracción	4x4
Transmisión	Hidrostática de 2 vel. inversor de marcha eléctrico en joystick
Arranque	Eléctrico
Velocidad máxima	20 km/h
Peso	1.800 kg
Pendiente superable	42%
Circuito hidráulico	Bomba de engranajes de 8 cc
Presión de trabajo	190 bar
Neumáticos delanteros	10 / 75 -15.3 (10 PR)
Neumáticos traseros	10 / 75 -15.3 (10 PR)
Dirección	Hidráulica
Capacidad de depósito de combustible	40 lt
Capacidad de depósito hidráulico	40 lt
Freno de servicio	Discos múltiples en baño de aceite
Freno de estacionamiento	Discos múltiples en baño de aceite
Cabina (Opcional)	ROPS/FOPS

DIMENSIONES

A	1.565	mm
B	1.445	mm
C	1.590 / 1.750	mm
D	185	mm
E	1195	mm
F	2580	mm
G	255	mm
H	885	mm
I	1640	mm
J	715	mm
K	3020	mm
L	2245	mm
M	275	mm
N	570	mm

Dumper AUSA

D201 RH 4X4

