

Autohormigonera CARMIX 3.5 TT

- Motor Perkins turboalimentado.
- Giro teral del bolo en 300°.
- Descarga en 360°
- Opcional sistema de pesaje.
- Giro lateral ruedas sistema cangrejo.

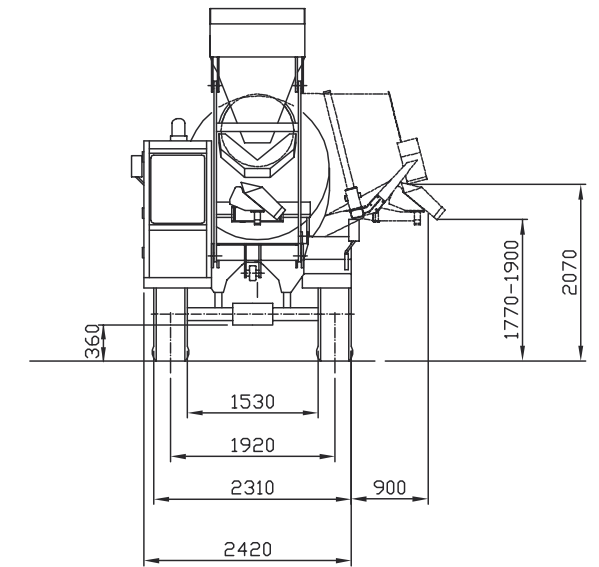
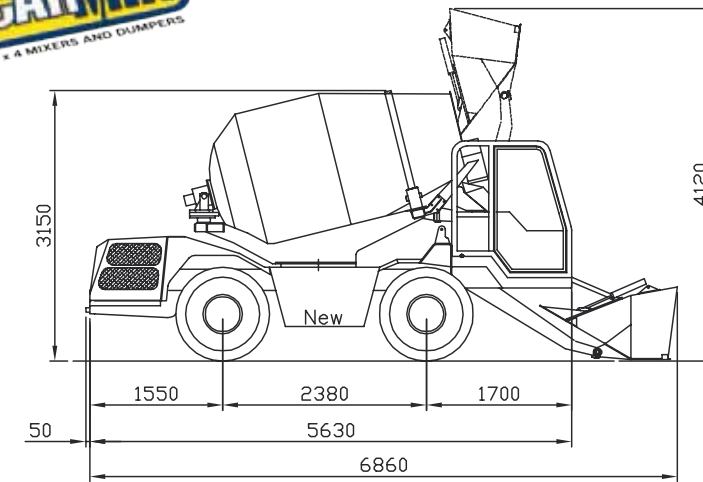

ESPECIFICACIONES TÉCNICAS

Capacidad	4.850 lt
Producción real hormigón por amasada	3,5 m3
Productividad	4 ciclos por hora
Transmisión	Hidrostática, Hydromatic Rexroth
Tracción permanente	4 Ruedas
Motor perkins 11 04 da-ta turbo	Perkins Turbo
Potencia modelo 11 04 da turbo	111 Hp
Número de cilindros	4
Velocidad nominal motor	2.300 RPM
Sistema hidráulico	3 Circuitos, Sauer Danfoss
Velocidad en trabajo	0 a 8,5 km
Velocidad en desplazamiento	0 a 25 km
Chasis	Rígido
Peso operacional	7.350 kg
Encendido	12 Volts
Dirección	Hidráulica
Asiento de trabajo	Cabina delantera
Cabina tipo	ROPS/FOPS
Pendiente superable a plena carga	30%
Frenos	Disco múltiple en ba-o de aceite
Sistema de agua	Bomba auto-aspirante, cuenta litros
Depósito de agua	2x400 lt
Depósito de combustible	110 lt
Depósito de aceite hidráulico	80 lt
Pala de carga	600 litros
Ejes	Dana-Hurth
Control	Joymix servo asistido

DIMENSIONES

Altura total de operación	4.120 mm
Altura máxima al bolo	3.150 mm
Longitud total sin pala	5.630 mm
Longitud total con pala	6.860 mm
Distancia entre ejes	2.380 mm
Altura mínima desde suelo	360 mm
Ancho total	2.420 mm
Trocha	1.920 mm

ACCESORIOS

Sistema de pesaje	Con celdas de carga
-------------------	---------------------

Autohormigonera Carmix

3.5TT

