

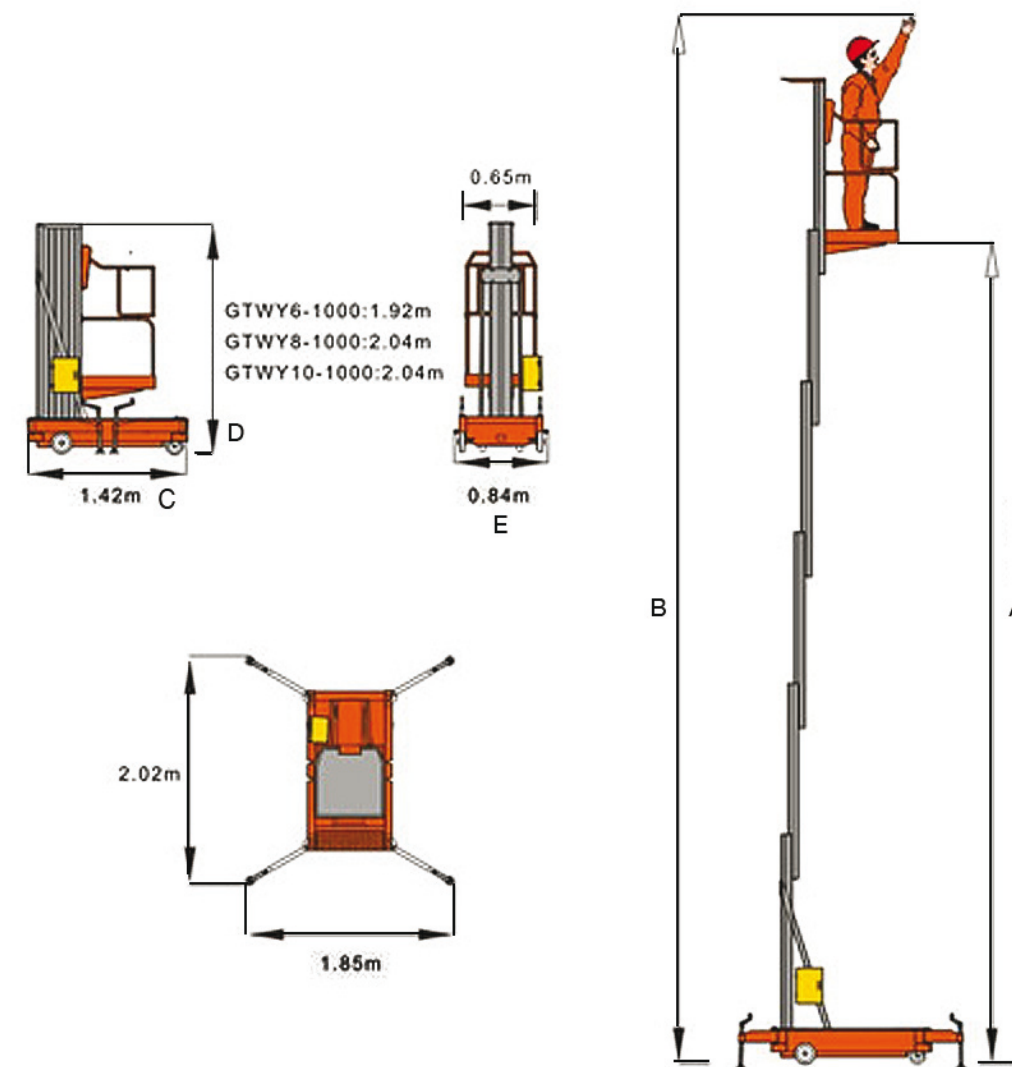

Plataformas Manuales GTWY6 1000 / GTWY8 - 1000 DINGLI GTWY10-1000



- Elevación por motor eléctrico.
- Controladores Curtis.
- Incluye baterías de ciclo profundo.
- Aumento de la eficiencia a un bajo costo de operación.
- Incluye los mejores componentes del mercado.



Plataformas Manuales Dingli
GTWY6-1000
GTWY8-1000
GTWY10-1000



Fono: 56-2 435 66 66 - ventas@motorman.cl - www.motorman.cl

DIMENSIONES	Modelo			
	GTWY6-1000	GTWY8-1000	GTWY10-1000	GTWY12-1000
Altura de la plataforma	A	6.0 mt	8.0 mt	10 mt
Altura de trabajo	B	8.0 mt	10.0 mt	12.0 mt
Largo de la plataforma	C	1.42 mt	1.42 mt	1.42 mt
Ancho de la plataforma	E	0.84 mt	0.84 mt	0.84 mt
Alto plataforma plegada	D	1.92 mt	2.04 mt	2.04 mt
ESPECIFICACIONES TÉCNICAS	Velocidad de levante / bajada	38/35 Seg	44/38 Seg	46/40 Seg
	Motor de levante	110-230 AC/0.75 KW	110-230 AC/0.75 KW	110-230 AC/0.75 KW
	Batería	2x12V/150 Ah	2x12V/150 Ah	2x12V/150 Ah
	Cargador de batería integrado	12V/15A	12V/15A	12V/15A
RANGO DE OPERACIÓN	Capacidad de levante	150 kg	125 kg	125 kg
	Peso operacional	415 kg	450 kg	490 kg